

DC 300 ULTRA

30 kW

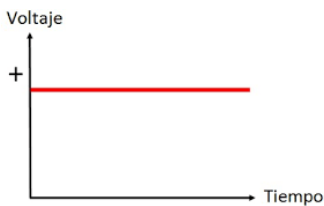

**CORRIENTE CONTINUA
(CC)**



Características destacadas

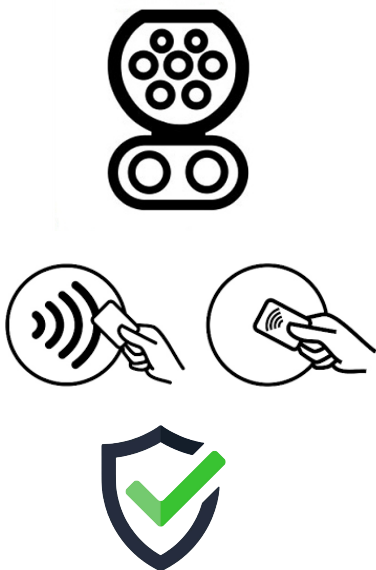

Carga en CC (Corriente Continua)

Conector CCS2

Conexión plataforma OCPP 1.6 J

Compatible con tarjetas RFID

Display digital táctil de 10.4" a color

Alto grado de protección para uso en exteriores

Salida de corriente : 100A Máx

Certificaciones:



EN 61851-21-1 , EN 61000-6-1 , EN 61000-6-3
EN 61851-1 , EN-61851-23, EN 61851-24



DC 300 ULTRA



Especificaciones Generales

Tipo de conexión:	1 Mangueras de recarga de 4m
Número de conectores:	1 CCS2 2 Combo o CHAdeMO
Potencia de carga máxima:	30 kW / 400v CA
Color:	Gris/ Negro - Personalizable
Temperatura de funcionamiento	-20° C a 60° C
Tipo de instalación:	Soporte de pared tipo Wallbox
Entrada de línea eléctrica	Entrada inferior
Activación por tarjeta RFID	Si, compatible con tarjetas Tipo A/ B, MFI, PSAM, ESAM
Frecuencia	50 / 60 Hz
Display digital	Si, display a color de 10.4" tactil
Conexión OCPP	Si, Versión 1.6 J con conexión a plataforma OCPP
Grado de protección agua / polvo	IP54
Grado de resistencia a impactos	IK10
Conectividad	Cable Ethernet / Tarjeta SIM 4G
Altitud de uso	>2000m
Tipo de refrigeración	Refrigeración por aire no forzada
Peso	62 Kg
Medidas	459 x 236 x 734 mm

Sistemas de seguridad:

- ✓ Protección contra subida / caída voltaje.
- ✓ Protección contra sobrecarga
- ✓ Protección contra cortocircuitos
- ✓ Protección de toma de tierra
- ✓ Protección contra sobrecalentamiento
- ✓ Pulsador de parada de emergencia
- ✓ Protección contra caída de rayos
- ✓ Protección contra fugas de corriente

Medidas

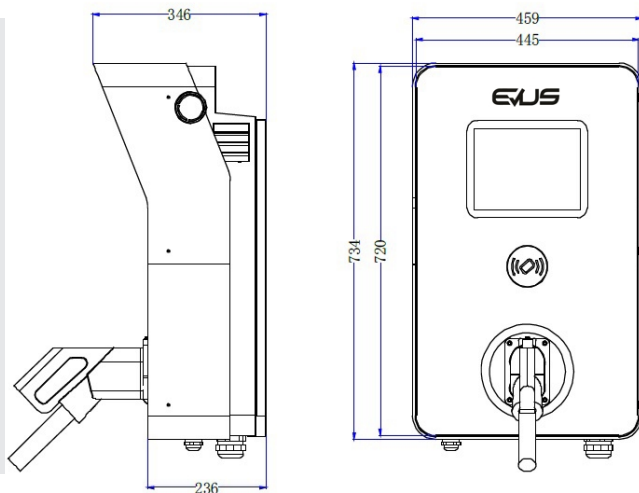

Certificaciones:



EN 61851-21-1 , EN 61000-6-1 , EN 61000-6-3
EN 61851-1 , EN-61851-23, EN 61851-24